

Фрезер GWG за метал ъглов ф 63x22x10 мм, 45 °

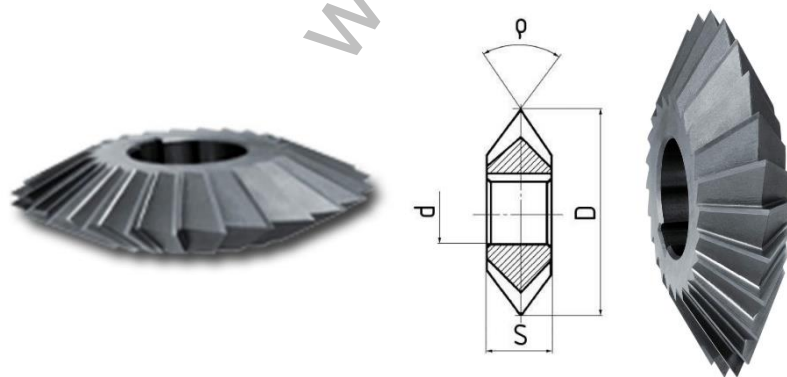

Градус *	D	S	d	Z
45	50	8	16	22
45	63	10	22	24
45	80	12	27	26
45	100	18	32	28
60	50	10	16	18
60	63	14	22	20
60	80	18	27	22
60	100	25	32	24
90	50	14	16	16
90	63	20	22	18
90	80	22	27	20
90	100	32	32	24
120	50	14	16	16
120	63	20	22	16
120	80	25	27	20
120	100	36	32	24

Продукт: [Фрезер GWG за метал ъглов ф 63x22x10 мм, 45 °](#)

Категория: [Консумативи за фрези и обертфрези](#)

Бранд: [GWG](#)

Категория бранд: [Фрезер GWG](#)